



## 不銹鋼 JIS 10K 法蘭閥系列

### 型號 : S-900F 10K 法蘭式 Y 型過濾器

最高使用壓力: JIS 10K (10kg/cm<sup>2</sup>)

型式: RF 法蘭口

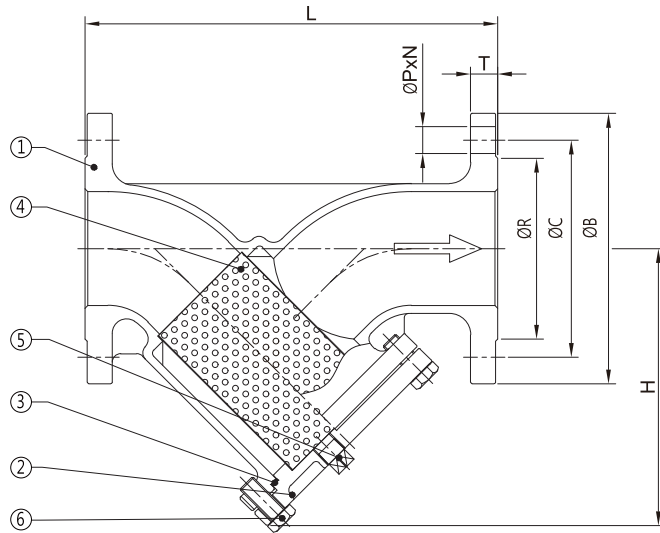

尺寸表:

單位:mm

| 尺寸 | in  | 1/2" | 3/4" | 1"  | 1 1/2" | 2"  | 2 1/2" | 3"  | 4"  | 5"  | 6"  | 8"  | 10" | 12" |
|----|-----|------|------|-----|--------|-----|--------|-----|-----|-----|-----|-----|-----|-----|
|    | DN  | 15   | 20   | 25  | 40     | 50  | 65     | 80  | 100 | 125 | 150 | 200 | 250 | 300 |
| L  | 120 | 130  | 150  | 190 | 220    | 270 | 290    | 350 | 390 | 440 | 500 | 700 | 780 |     |
| H  | 70  | 70   | 81   | 104 | 117    | 143 | 195    | 221 | 265 | 291 | 368 | 475 | 600 |     |
| ØB | 95  | 100  | 125  | 140 | 155    | 175 | 185    | 210 | 250 | 280 | 330 | 400 | 445 |     |
| ØC | 70  | 75   | 90   | 105 | 120    | 140 | 150    | 175 | 210 | 240 | 290 | 355 | 400 |     |
| ØR | 51  | 56   | 67   | 81  | 96     | 116 | 126    | 151 | 182 | 212 | 262 | 324 | 368 |     |
| T  | 12  | 14   | 14   | 16  | 16     | 18  | 18     | 18  | 20  | 22  | 22  | 24  | 24  |     |
| ØP | 15  | 15   | 19   | 19  | 19     | 19  | 19     | 19  | 23  | 23  | 23  | 25  | 25  |     |
| N  | 4   | 4    | 4    | 4   | 4      | 4   | 8      | 8   | 8   | 8   | 12  | 12  | 16  |     |

材質表:

| No. | 名稱           | S-900F(304) | S-900F(316) |
|-----|--------------|-------------|-------------|
| 1   | 閥體           | SCS13A(304) | SCS14A(316) |
| 2   | 閥蓋           | SCS13A(304) | SCS14A(316) |
| 3   | 防漏片          | PTFE        | PTFE        |
| 4   | 過濾網          | 304         | 304         |
| 5   | 塞頭(2-1/2"以上) | 304         | 316         |
| 6   | 閥蓋螺栓         | 304         | 304         |